



ООО "ВЕНТО-2М"
Россия, г. Москва,
ул. Нелидовская, д. 22.
Тел.: +7 (495) 544-46-64
E-mail: info@vento.ru
www.vento.ru

Эвакуационный комплект «RescueSet 30»

Артикул комплекта: vpro RescueSet 30

Комплекующие (ТУ)	Артикул	К-во	Сертификат
Спусковое устройство «Высота» (ТУ 8786-017-42780816-10)	vst 519	1 шт.	 ТР ТС 019/2011
Карabin «Стальной Овал» (ТУ 8786-041-42780816-14)	vpro 0013	3 шт.	
Анкерное устройство петля станционная «Люк» 150 см (ТУ 8786-048-42780816-15)	vnt 203 150	1 шт.	
Гибкая анкерная линия «Высота V2 11» 30 м (ТУ 8786-045-42780816-15)	vpro 0090 11	1 шт.	
Нож стропорез (Petzl)	pzl S92 AB	1 шт.	
Баул транспортный «V2» 30 л	vnt 231 V2 30	1 шт.	

ВНИМАНИЕ. Деятельность связанная с использованием данного средства индивидуальной защиты (далее СИЗ) потенциально опасна.

Перед использованием данного СИЗ Вы обязаны:

- Прочитать и понять инструкцию по эксплуатации.
- Пройти тренировку по его применению под руководством квалифицированного инструктора.
- Познакомиться с потенциальными возможностями и ограничениями по его применению.
- Осознать и принять вероятность возникновения рисков, связанных с применением СИЗ.

Игнорирование этих предупреждений может привести к серьезным травмам или даже смерти.

Рис. 1. Состав комплекта

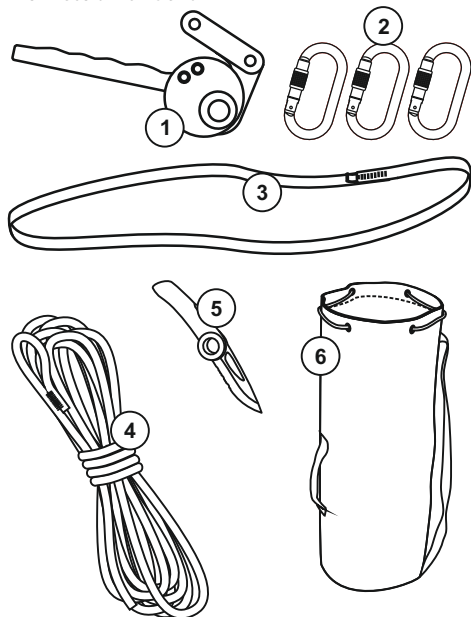

- 1 Спусковое устройство «Высота»
- 2 Соединительные элементы класса В
- 3 Анкерное устройство
- 4 Гибкая анкерная линия
- 5 Нож стропорез
- 6 Баул транспортный



Изучите инструкцию для каждого компонента. К каждому компоненту прилагается отдельная инструкция

Рис. 2. Условные обозначения



Рис. 3. Самостоятельный спуск



Рис. 4а. Зависание

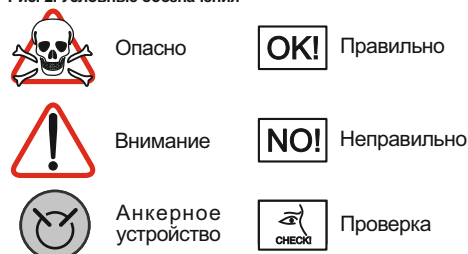

Рис. 4б. Эвакуация

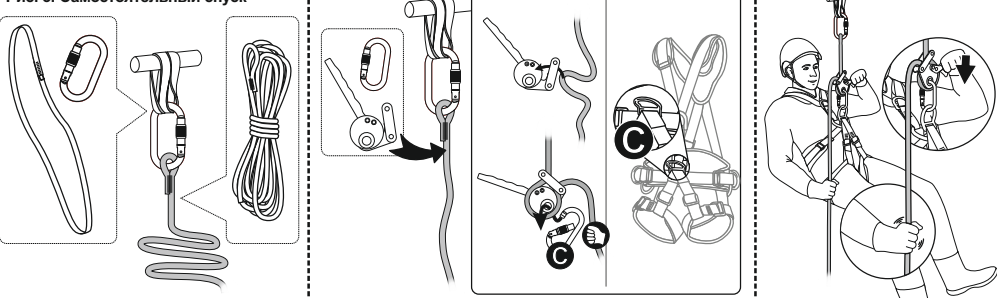

Рис. 4в. Проверка

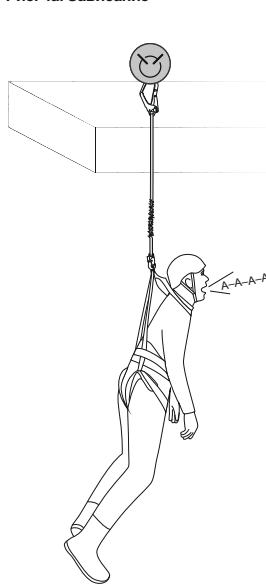

Рис. 1. Состав комплекта

Рис. 4г. Выберите провис

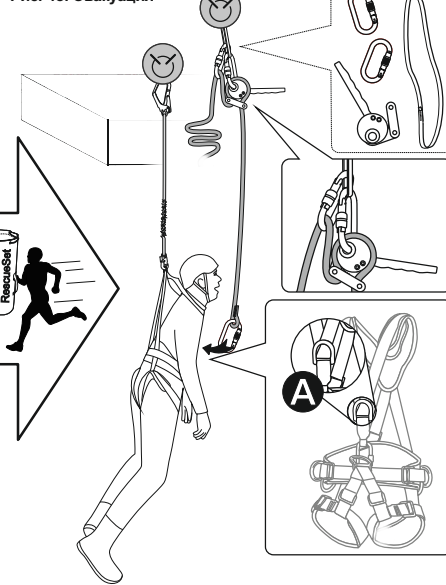

Рис. 4д. Отрежьте строп

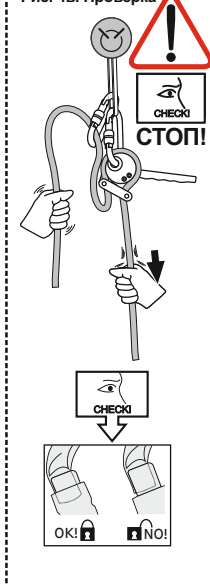

Рис. 4е. Спуск

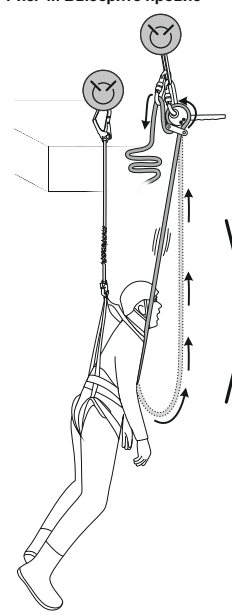

Рис. 5а. Предустановленная система, подъем

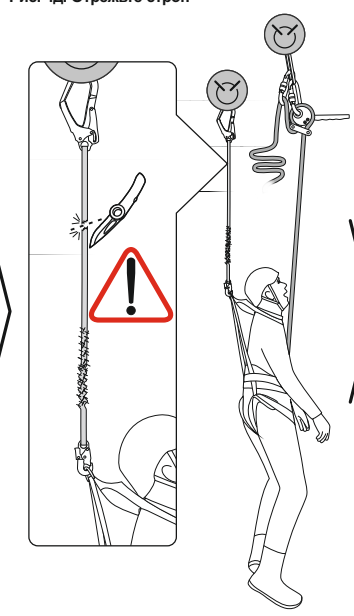

Рис. 5б. Предустановленная система, спуск

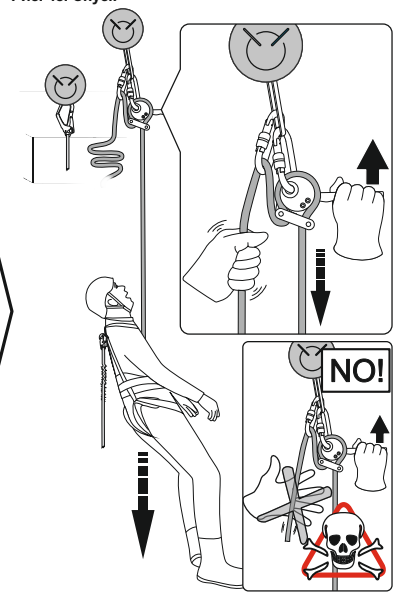
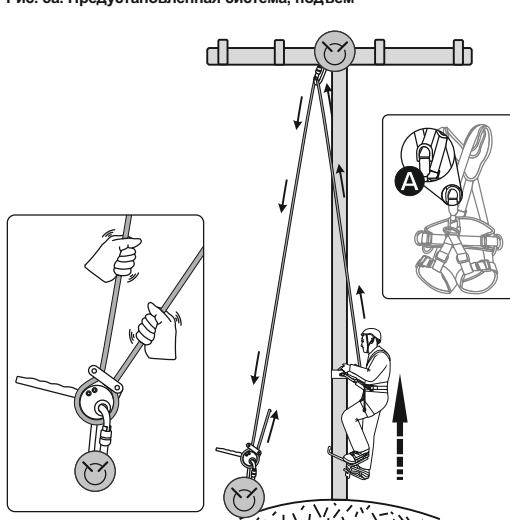